

E FORGAST

NÁVOD K POUŽITÍ

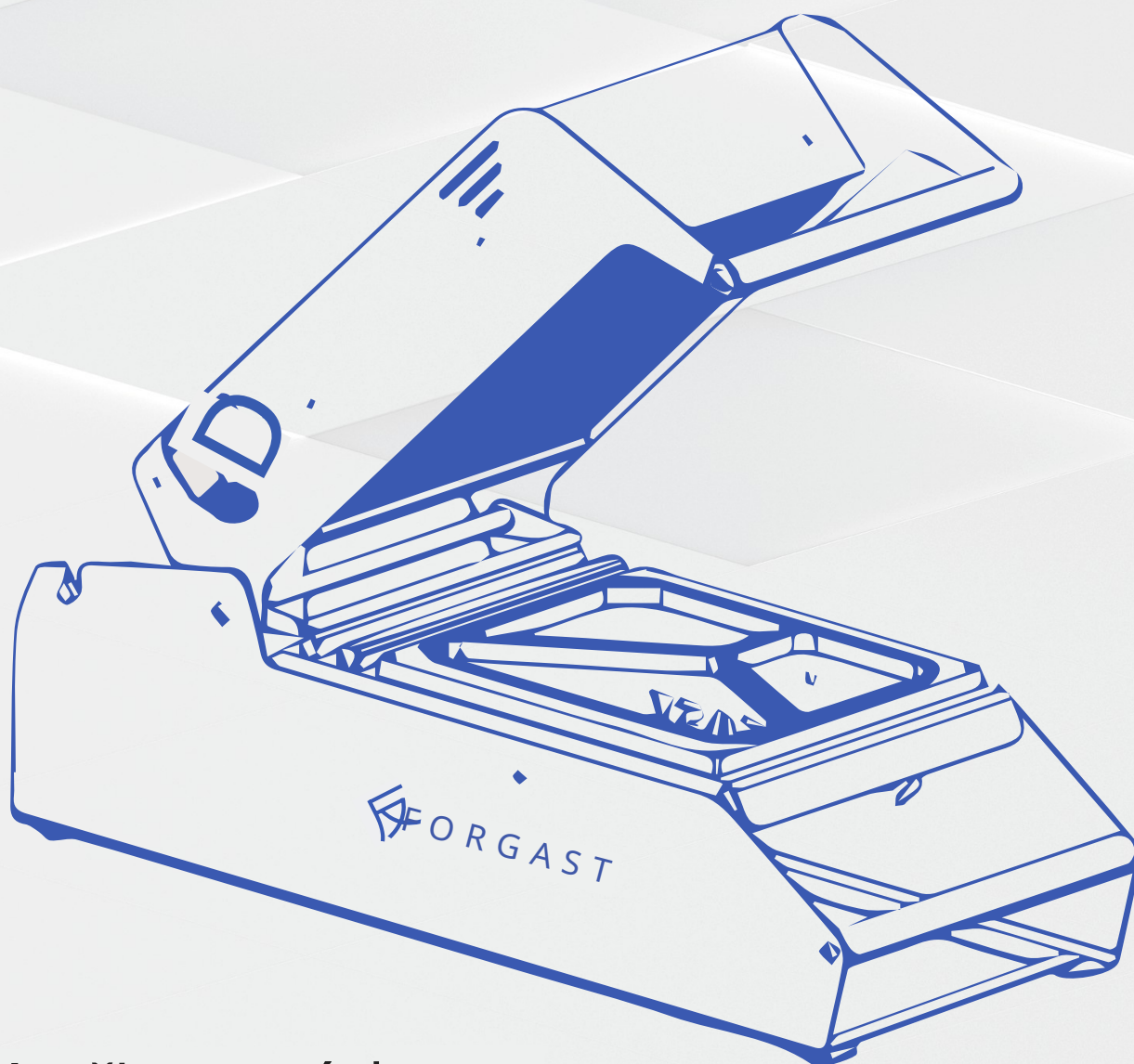

Zváračka na tácky

FG03502

| | |
|---|----------|
| 1. BEZPEČNOST | 3 |
| 2. Pohled na zváračku FG03502 s příslušenstvím | 4 |
| 3. POPIS ZAŘÍZENÍ | 4 |
| 4 . OBSLUHA ZVÁRAČKY | 5 |
| 5 . TECHNICKÉ ÚDAJE | 6 |
| 6. NÁHRADNÍ DÍLY | 6 |
| 7. ODPADY A ZNEŠKODŇOVÁNÍ | 7 |

POZNÁMKA:

Tato příručka je přeložena z původní anglické příručky pomocí umělé inteligence a strojových překladů.



Děkujeme vám za zváračku na tácky FORGAST.

Pro zajištění bezpečnosti a správného provozu zařízení je nutné se před prvním spuštěním seznámit s tímto návodem k obsluze. Naše produkty jsou upravovány a vylepšovány, aby zajistily bezproblémový provoz a bezpečnost při používání.

Návod je třeba uchovávat na bezpečném a dostupném místě pro personál. Jako výrobce si vyhrazujeme právo na změny parametrů a technických řešení za účelem neustálého zlepšování kvality našich výrobků. Informace a parametry uvedené v tomto návodu se mohou lišit od skutečnosti, ale nemají významný vliv na používání zařízení.

1. BEZPEČNOST



Nevyjímejte kryt zařízení. Otvírání zařízení neautorizovaným servisem nebo neodbornou opravou může omezit bezpečnost uživatele i funkčnost zařízení. Záruka zaniká, pokud je zváračka servisována nebo opravována neautorizovaným servisem.



Používejte zařízení pouze s originálním napájecím kabelem.

Při vypojení zástrčky zásuvky neškáčete za napájecí kabel. Může to způsobit úraz elektrickým proudem.

Zařízení napájejte pouze ze zásuvky se zemnicím kolíkem.

Nerozebírejte kryt zařízení - hrozí nebezpečí úrazu elektrickým proudem.



Voda nebo kapaliny nesmí proniknout dovnitř zařízení.

Zařízení nesmí pracovat v prostředí s vysokou vlhkostí, protože hrozí nebezpečí úrazu elektrickým proudem nebo poškození zváračky.

Zařízení se musí obsluhovat pouze suchýma a čistýma rukama.



Nepoužívejte zváračku v blízkosti hořlavých materiálů.

Nepoužívejte zváračku k balení hořlavých předmětů.

Nepoužívejte zváračku v hořlavých a chemicky agresivních atmosférách.



Nebezpečí popálení rukou rozpálenou zvarací deskou.

Povrch desky se může zahřát až na 220 ° C.



Nikdy nedávejte ruce pod víko během svařovacího procesu - hrozí nebezpečí řezání rukou.

Přístroj je vybaven nožem pro stříhání fólie během svařovacího procesu - buďte velmi opatrní při manipulaci a čištění přístroje - hrozí nebezpečí poranění.

Zváračku nesmíte instalovat:

- na povrchu, který nedokáže zajistit stabilní umístění přístroje;
- v blízkosti rotujících strojů způsobujících vibrace;
- w pomieszczeniach o dużym zapyleniu ;
- w pomieszczeniach gdzie mogą występować atmosfery łatwopalne i / lub wybuchowe

2. Pohled na zváračku FG03502 s příslušenstvím

1. Tyč pro upevnění fólie
2. Silikonový nůž pro stříhání fólie
3. Stříhač fólie
4. Ohřívač
5. Regulátor teploty
6. Kontrolní lampka
7. Zapínací tlačítko ON / OFF
8. Napájecí zásuvka
9. Pojistkový zásuvka
10. Rám

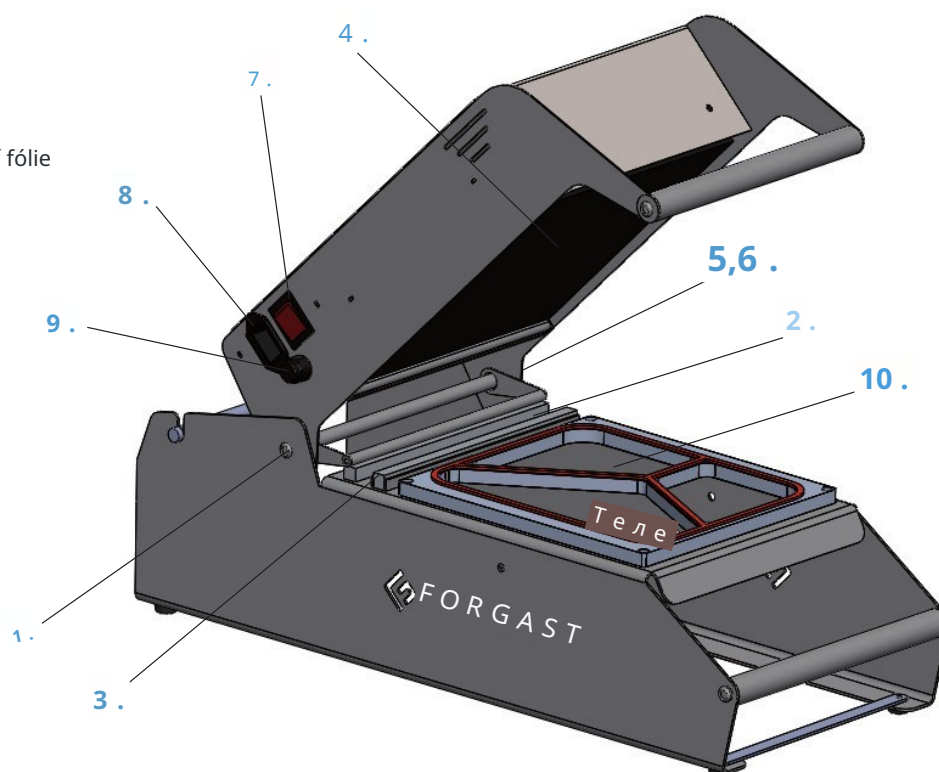

3. POPIS ZAŘÍZENÍ

Zařízení se skládá z dvoudílného těla, tj:

1. Nepohyblivé základny

Na základně je nainstalována matrice kompatibilní s příslušným táckem. V zadní části základny je pomocí vysouvacího válce (čepu) zavěšena role s svařovací fólií. Základna je vybavena 4 nožkami vyrobenými z protiskluzového materiálu, které umožňují stabilní umístění zařízení na pracovním stole.

2. Pohyblivá topná jednotka, která zahrnuje:

- teflonovou topnou desku
- ohřívač
- teplotní regulátor spolu s elektrickou instalací
- noža automatycznie odcinającego folię podczas zgrzewania

Zváračka je určena pro ruční balení potravinářských výrobků určených k přímé konzumaci, jako jsou hotová jídla a polotovary, saláty, maso, rybí výrobky, uzeniny, v obchodních a gastronomických zařízeních.

Zařízení vyžaduje předehřátí na teplotu stanovenou výrobcem tácek a zvárací fólie. Regulovatelný rozsah teploty umožňuje optimální volbu parametrů svařovacího procesu. Rychlost a snadnost obsluhy byly dosaženy díky použití kontroly teploty svařování a vybavení balicího stroje vestavěným systémem bezpečného odstřížení fólie.

Pakovačka je přizpůsobena pro použití snadno dostupných a levných kontejnerů PP o maximálních rozměrech 227x178

4 . OBSLUHA ZVAROVACÍHO ZAŘÍZENÍ

1. INSTALACE FÓLIE



POZOR!

Při nasazování fólie dbejte, aby svařovací strana byla obrácena dolů směrem k tácku.
Riziko přilepení fólie na topnou desku.

- Vložte držák pro montáž fólie do pouzdra s navinutou víčkovou fólií.
- Vložte roličku s fólií se závěsem do zařízení, přičemž dbejte, aby svařovací strana fólie byla obrácena dolů.
- Přetáhněte svařovací fólii pod lisovací tyčí.

2. PŘIPOJENÍ ZAŘÍZENÍ K ELEKTRICKÉMU ZDROJI

- Zařízení připojte k elektrické síti pomocí dodaného napájecího kabelu.
- Zařízení připojujte pouze do zásuvky se zemním kolíkem.

3. PŘÍPRAVA ZAŘÍZENÍ K PRÁCI

- Nainstalujte roli svařovací fólie zavěšením ji pomocí čepu na zadní části základny.



POZOR!

Fólii instalujte svařovací stranou směrem k tácku.

- Nasadte matici kompatibilní s modelem zváracího tácku.
- Pomocí teplotního regulátoru nastavte pracovní teplotu zváření podle doporučení výrobce tácek a zvárací fólie.

4. ZAPNUTÍ ZAŘÍZENÍ

- Zařízení zapneme pomocí červeného spínače umístěného na pravé straně zařízení.
- Zařízení vyžaduje předehřátí, které trvá přibližně 10 minut. Proces předehřívání signalizuje svítící červená kontrolka. Po dosažení pracovní teploty kontrolka přestane svítit.



5. BALÍCÍ

- Umístěte výrobek k zabalení na tácku mimo zařízení.
- Umístěte tácku s výrobkem do matrice nainstalované v zařízení.
- Natáhněte svařovací fólii na tácku s výrobkem.
- Zavřete a přitlačte horní, pohyblivou část zváracího tácku po dobu 1-3 s v závislosti na teplotě a použitém druhu obalu.
- Zvedněte svařovací soupravu nahoru a vyjměte zabalený výrobek.

6. VYPNUTÍ ZAŘÍZENÍ

- Zařízení vypněte červeným spínačem.
- Ponechte zařízení se zvednutou svařovací jednotkou pro rychlejší ochlazení.

5. TECHNICKÉ ÚDAJE

| MODEL | FG03502 |
|------------------------------|--|
| Ukazatele | Kontrolka připravenosti k práci |
| Napájení | AC 230 V |
| Moc | 655 W |
| Proudová ochrana | Pojištění 4A |
| Rozměry nádob PP | 227/178/100 |
| Šířka svařovací fólie | 190 mm |
| Rozměry zařízení | Délka 56 cm (bez role s fólií) Šířka 25 cm Výška |
| Hmotnost zařízení (bez rámu) | 9,4 kg |

6. NÁHRADNÍ DÍLY

1. Tyč pro upevnění fólie - FG03502 / 1



2. Silikonový stříhač fólie - FG03502 / 2



3. Fóliový nůž - FG03502 / 3



4. Ohříváč - FG03502 / 4



5. Regulátor teploty - FG03502 / 5



6. Kontrolní lampička - FG03502 / 6



7. Vypínač ON / OFF - FG03502 / 7



8. Napájecí zásuvka - FG03502 / 8



9. Pojištění - FG03502 / 9



10. Pružina - FG03502 / 10



7. ODPADY A ZNEŠKODŇOVÁNÍ

Na konci životního cyklu výrobku nevyhazujte zařízení na místo, které by představovalo riziko pro životní prostředí.

Je povoleno dočasné skladování nebezpečných odpadů pro jejich následné odstranění. Je nutné dodržovat předpisy týkající se ochrany životního prostředí platné v zemi, kde se zařízení používá.

Je nutné předat zařízení specializovaným firmám k vyzvednutí, demontáži a likvidaci.

Zařízení je třeba demontovat, oddělit komponenty a seskupit je podle jejich chemické povahy, přičemž je třeba si uvědomit, že některé z nich lze recyklovat a znovu použít podobně jako komunální odpad. Před likvidací je třeba zajistit, aby zařízení nebylo vhodné k dalšímu použití, odpojením napájecího kabelu.

Materiál vzniklý likvidací, pokud není znovu použit, je třeba odevzdat do sběrného místa nebo skládky odpadů v souladu s platnými předpisy.

Jakýkoli symbol WEEE na výrobku znamená, že se nesmí považovat za odpad z domácnosti. Musí být zlikvidován správným způsobem, aby se předešlo jakýmkoli negativním dopadům na životní prostředí a lidi.

Pro více informací o recyklaci tohoto výrobku kontaktujte výrobce, servis nebo místní jednotku zabývající se likvidací odpadu.

Demontáž zařízení musí provádět kvalifikovaný personál.

Pokud je plánována pozdější montáž zařízení, všechny činnosti je třeba provádět s maximální opatrností, aby nedošlo k poškození jeho součástí.

Výrobce neručí za žádné poruchy nebo nepříjemnosti způsobené neoprávněným personálem obsluhujícím zařízení.



ODSTRAŇOVÁNÍ

Obal a materiál jeho výroby je 100% recyklovatelný a je označen symbolem



Při likvidaci je nutné dodržovat platné místní předpisy. Části obalu (plastové sáčky, kusy polystyrenu atd.) uchovávejte mimo dosah dětí, protože představují potenciální nebezpečí.

Zařízení je vyrobeno z materiálů vhodných pro recyklaci. Toto zařízení je označeno jako v souladu s Evropskou směrnicí o odpadním elektrickém a elektronickém zařízení. Správnou likvidací tohoto zařízení můžete pomoci předcházet potenciálním negativním důsledkům pro životní prostředí a lidské zdraví.



Symbol na zařízení nebo v příložené dokumentaci znamená, že zařízení nesmí být považováno za běžný domácí odpad. Je třeba je předat do specializovaného sběrného místa pro likvidaci a recyklaci elektrických a elektronických zařízení. Při likvidaci zařízení je třeba zajistit, aby nebylo funkční (nelze jej spustit), odpojením napájecího kabelu a odstraněním dveří polic a dalších prvků, které by mohly představovat nebezpečí. Nedovolte situaci, kdy byste se mohli šplhat po zařízení nebo v něm uvíznout. Zařízení je třeba likvidovat v souladu s místními předpisy o likvidaci odpadů, přinést je do speciálního sběrného místa; nechte zařízení bez dozoru, protože může představovat nebezpečí pro děti.

PROHLÁŠENÍ O SHODĚ

Zařízení bylo vyrobeno v souladu s bezpečnostními požadavky stanovenými evropskými směrnicemi a příslušnými normami. Po dosažení této shody výrobce prohlašuje, že jeho výrobky jsou v souladu s platnými evropskými právními předpisy a jsou proto označeny příslušným označením CE, které umožňuje jejich prodej v evropských zemích.

Prohlášení o shodě na požádání uživatele je k dispozici ve formě elektronické nebo tištěné ve sídle výrobce nebo na webové stránce