

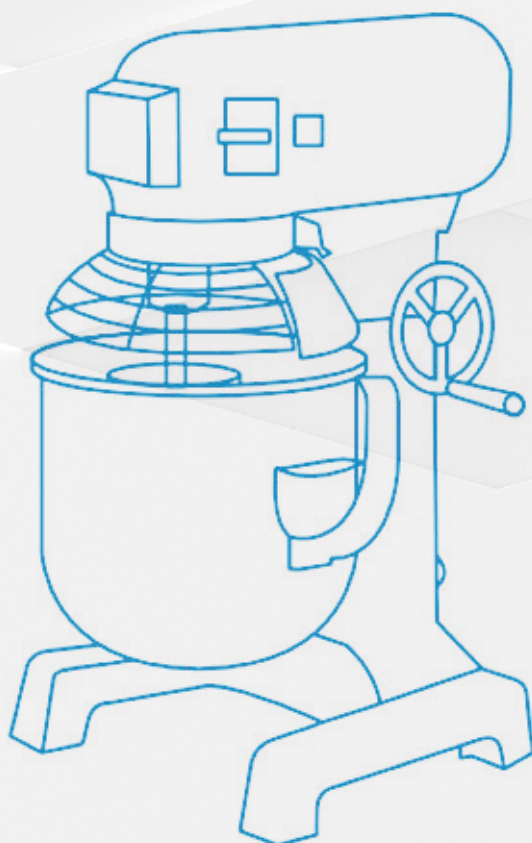

# NÁVOD K POUŽITÍ



## Planetární mísička 20l FG10420

**POZNÁMKA:**

Tato příručka je přeložena z původní anglické příručky pomocí umělé inteligence a strojových překladů.

Děkujeme vám za nákup našeho produktu a doporučujeme vám pečlivě přečíst tento návod před použitím zařízení.

## BEZPEČNOSTNÍ POKYNY



### POZOR !

Před prvním spuštěním zařízení si rozhodně přečtěte tento návod k obsluze.



### POZOR !

Návod je třeba uchovávat na místě dostupném personálu, který zařízení používá.

- Zařízení smí být používáno pouze pro účely, pro které bylo navrženo.
- Výrobce neodpovídá za žádné škody způsobené nesprávným ovládáním a nevhodným používáním zařízení a nedodržováním pokynů uvedených v tomto návodu k obsluze.
- Nesprávné používání a manipulace mimo určení může způsobit vážné poškození těla nebo poruchu zařízení.

Zařízení musí být připojeno do správné elektrické zásuvky s dodatečným hlavním vypínačem. Zásuvka musí být funkční a mít uzemňovací kolík.

- Během provozu zařízení je třeba jej chránit před vodou nebo vlhkostí. V případě zalití je nutné okamžitě odpojit zařízení od napájení pomocí dodatečného hlavního vypínače a nechat provést kontrolu zařízení autorizovaným servisem.

Nikdy nepoužívejte k čištění zařízení běžnou vodu nebo vysokotlaké čističe.

- Nikdy nedotýkejte se zástrčky napájecího kabelu mokřkýma rukama.

Pravidelně kontrolujte stav elektrické instalace, připojovacího kabelu, zástrčky a hlavního vypínače. V případě poruchy jakéhokoli prvku obraťte se na autorizovaný servis.

- Nikdy neotevírejte sami kryt zařízení ani nerozmontovávejte žádné jeho části.
- Používejte pouze příslušenství a pracovní nástroje určené pro konkrétní zařízení.

Během provozu zařízení se nedotýkejte rukama ani žádnými předměty přímo pracujících nástrojů.

- V případě převrácení zařízení je nutné nechat jej zkontrolovat autorizovaným servisem.
- Je třeba chránit napájecí kabel a zástrčku před kontaktem s ostrými nebo horkými částmi vybavení a otevřeným ohněm.

Napájecí kabel by měl být vedle zařízení tak, aby se nedalo o něj zakopnout.

Při odpojování zařízení ze zásuvky mějte suché ruce, vždy se držte za zástrčku, nikdy za napájecí kabel.

- Během používání je nutné kontrolovat funkci zařízení. Zvláštní pozornost je třeba věnovat správnému fungování zabezpečení, která zabraňují pohybu zařízení při otevření víka, demontáži mísy, výpadku proudu nebo výměně nástrojů. V případě jejich nefunkčnosti okamžitě zařídte opravu u autorizovaného servisu.



### POZOR !

Během nakládání, vykládání, spouštění nebo odstraňování mísy, výměny nástrojů je nutné zařízení bezpodmínečně vypnout hlavním vypínačem.

- Zařízení nesmí být používáno nezletilými osobami, osobami s omezenou pohyblivostí, mentálně postiženými nebo osobami, které nemají dostatečné znalosti a zkušenosti s odpovídajícím používáním zařízení. Takové osoby mohou obsluhovat zařízení pouze pod dohledem osoby, která zná bezpečnostní předpisy, je školená a zná obsah tohoto návodu a je zodpovědná za bezpečnost.
- Pokud zařízení není používáno, čištěno nebo konzervováno, je nutné jej bezpodmínečně odpojit od napájecího zdroje hlavním vypínačem.

- Před vyjmutím zástrčky z elektrické zásuvky je nutné zařízení vypnout.



### POZOR !

Pokud je napájecí kabel zapojen do elektrické zásuvky, zařízení zůstává neustále pod napětím.

Nedodržování tohoto návodu k obsluze a zejména bezpečnostních pokynů může ohrozit život nebo zdraví.

- Nikdy neopravujte zařízení sami - může to ohrozit život.

Fotografie a ilustrace mají pouze ilustrativní charakter a mohou se lišit od skutečného stavu.

## ÚVOD

- V planetárním míšiči Forgast se nástroj pohybuje kolem mísy a kolem své vlastní osy. Díky tomu jsou produkty důkladně a jednotně míchány. Celá konstrukce je kompaktní a vybavena pevným pohonem.

Tři rychlosti práce umožňují míchání různých druhů potravin.

- Míchačka využívá převodový mechanismus se zuby, který se vyznačuje vysokou účinností a tichým provozem.
- Části přímo v kontaktu s potravinami jsou vyrobeny z nerezové oceli a splňují požadavky PZH.

Planetární míchačka může být používána v hotelech, restauracích, pekárnách a potravinářských, farmaceutických a chemických závodech.

SPECIFIKACE	
Napájecí napětí	220V; 380V
Frekvence	50 Hz
Výkon motoru	1,1 kW
Objem mísy	20 l
Míchací rychlost 1	105 ot/min
Míchací rychlost 2	180 ot/min
Míchací rychlost 3	425 ot/min
Kapacita - mouka	3 kg
Hladina hluku	<85 dB(A)

## KONSTRUKCE

1. Horní víko
2. Spínač
3. Páka pro změnu rychlosti
4. Mechanismus pro zdvihání / snižování mísy
5. Kryt
6. Nástroj
7. Mísa
8. Tělo
9. Držák mísy
10. Základna

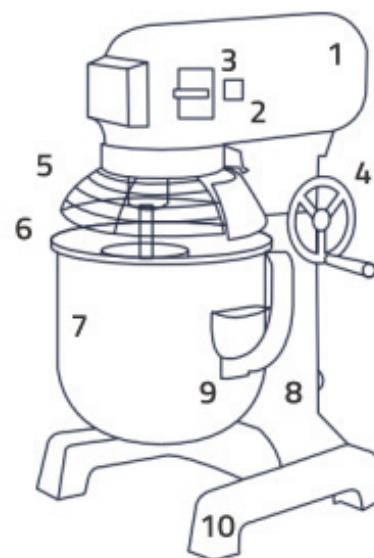

## INSTALACE

- Pro zajištění stabilního provozu je nutné míchačku instalovat na rovném a pevném povrchu, minimálně 10 cm od zdi, na dobře větraném místě. Přehřátí zařízení může vést k jeho poruše a ztrátě záruky výrobce.
- Před zapnutím je nutné zkontrolovat napájecí hodnoty v síti a porovnat je s hodnotami na štítku s označením. Doporučujeme použít zásuvku s ochranou proti úniku proudového diferenčního proudu a hlavním vypínačem o minimálním proudu 25A. Kabelová žíla 2,5mm. Připojte svorku GND (zem) k uzemnění stroje.
- Pro verzi 400 V - Pokud se nástroj otáčí ve špatném směru, odpojte napájení a změňte polohu dvou fází. Míchadlo změní směr otáčení.

## POUŽITÍ



### POZOR !

Před provedením jakéhokoli kroku popsaného v této části je nezbytné odpojit napájení pomocí vypínače 2 a hlavního vypínače.

- Pro snížení nebo zvednutí mísy otáčejte knoflíkem mechanismu 4 doleva nebo doprava.

Po snížení sundejte mísu 7 a zvedněte její rukojeť 9 do nejvyšší polohy. Pro nasazení mísy nejprve spusťte její rukojeť do nejnižší polohy. Umístěte mísu do držáků a zablokujte ji. Zvedněte mísu do nejvyšší polohy, zapněte napájení zařízení (nejprve hlavní vypínač, poté vypínač 2), zapněte ho a zkontrolujte, zda se nástroj 6 nedotýká vnitřního povrchu mísy.

Odpadání mísy může být způsobeno nesprávným upevněním nebo poškozením / nesprávným upevněním nástroje.

V takovém případě je nutné zastavit zařízení, odpojit napájení pomocí vypínače 2 a hlavního vypínače a provést kontrolu správného upevnění těchto prvků.

- Pro montáž nebo demontáž / výměnu nástroje je nutné zastavit zařízení a odpojit napájení pomocí vypínače 2 a hlavního vypínače.
  - Nainstalujte příslušný nástroj do otvoru hnacího hřídele otáčením ve směru hodinových ručiček pro jeho zablokování.
  - Pro demontáž nástroje je třeba jej proti směru hodinových ručiček otočit v zásuvce a zároveň dolů táhnout.
- Pro změnu otáček nástroje je třeba vypnout mixér pomocí přepínače 2. Počkejte, až se nástroj úplně zastaví a pak teprve změňte rychlost pákou 3.
- **Nevypnutí zařízení nebo nedočkáání se jeho úplného zastavení může vést k poškození převodovky a ztrátě záruky.**
- Použití drátové metly, lopaty a háku na výrobu těsta.
  - A) **rychlost 3** - (drátěný šlehač) je určena k míchání a šlehání vajec, másla a jiných tekutých surovin, které vyžadují vysokou rychlost nástroje
  - B) **rychlost 2** - (lopata) je určena k míchání hmoty, lehkých těst, které vyžadují střední rychlost nástroje.
  - C) **rychlost 1** - (hák na těsto) je určen k hnětení těžkých druhů těsta, které vyžadují nízkou rychlost nástroje.
- Míchačka se může při používání zahřívat. Tento jev se může vyskytnout při dlouhodobém provozu nebo při velkém zatížení zařízení. Je to zcela normální za předpokladu správných podmínek instalace zařízení, tj. správné ventilace a odpovídající okolní teploty.

## ÚDRŽBA



### POZOR !

Před zahájením čištění nebo údržby zařízení je nutné jej vypnout pomocí vypínače 2 a hlavního vypínače. Pokud má čištění probíhat ihned po zpracování produktů, je nutné počkat, až se zařízení vychladí.



### POZOR !

Čištění zařízení a nástrojů je nutné provést co nejdříve. Mechanické odstranění zaschlých zbytků produktu může být velmi obtížné a může vést k poškození čištěných povrchů.

**Při demontáži nebo montáži částí zařízení je nutné striktně dodržovat pokyny uvedené v sekci OVLÁDÁNÍ. Nedodržování popsanych postupů může vést k vážnému poškození těla.**

Mísu a nástroje je třeba umýt pomocí ProfiChef chemikálií. Po důkladném vyčištění je každý prvek nutné vysušit.

Horní kryt 1, tělo 8 a základna 10 se mají čistit jemným hadříkem s mírným čisticím prostředkem.



### POZOR !

Nepoužívejte abrazivní prostředky ani agresivní chemikálie k čištění pouzdra zařízení. To může způsobit poškození povrchu. Nepoužívejte ostré nástroje k tomuto účelu. Poškození povlaku může vést k vzniku ložisek koroze, což zbavuje výrobce záruční odpovědnosti.

## ŘEŠENÍ PROBLÉMŮ

PROBLÉM	MOŽNÁ PŘÍČINA	NAVŘENÉ ŘEŠENÍ
Pohonová hřídel se neotáčí	Odpojení napájení	Zkontrolujte napájení v zásuvce
Přehřátí	Příliš nízké elektrické napětí nebo nesprávné otáčky nástroje	Zkontrolujte napětí Změňte otáčky nástroje
Motor běží, ale pohonová hřídel se neotáčí	Pohonový řemen je příliš volný	Je nutné vyměnit nebo napnout pohonový řemen
Únik oleje z pohonové hřídele	Poškození těsnění pohonové hřídele	Vyměnit těsnění
Držák mísy se těžko spouští nebo zvedá	Vodící lišta držáku mísy je znečištěná nebo pokrytá korozi	Vyčistit vodící lištu a naolejovat
Hluk převodovky	Nesprávné mazání	Doplnit mazivo do hlavní převodovky
Nástroj se otírá o mísu	Deformovaná mísa nebo poškozený nástroj	Vyměnit mísu a nástroj za nové
Nelze změnit rychlost	Poškozený mechanismus pro změnu rychlosti	Vyměnit mechanismus pro změnu rychlosti



### POZOR !

V případě výskytu jakéhokoli problému kontaktujte servis Forgast. Neprovádějte opravy sami. To může způsobit zhoršení poruchy, ztrátu záruky nebo zranění.